

この度は本商品をお買い上げいただき、誠にありがとうございます。

YUMINARI ステップ ビス穴オーダー記入シートです。注文番号、寸法を注文した個数分ご記入の上、ご返信ください。

<b>注文番号 #</b> <input type="text"/> <input type="text"/> <input type="text"/> <input type="text"/> <b>(4ケタ)</b>	<b>記入例</b>
使用するビスは4個（6個まで対応します）。 右の記入例を参考にしてください。 端から 15mm 以内は穴あけできませんので、 破線の内側に記入してください。 どのように取り付けるか、ご説明を添えていただくとわかりやすくなるので助かります。 強度的におすすめできない寸法の場合は、ご連絡させていただきます。 傾けて取り付けたい場合は、木下地の間隔をお知らせください。	 <p style="color: red;">木下地が横なので、一直線で取り付けたいです</p>

1 個目

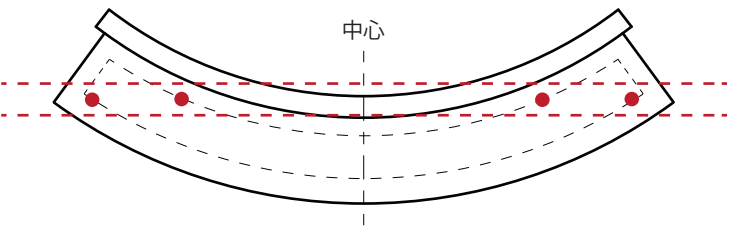
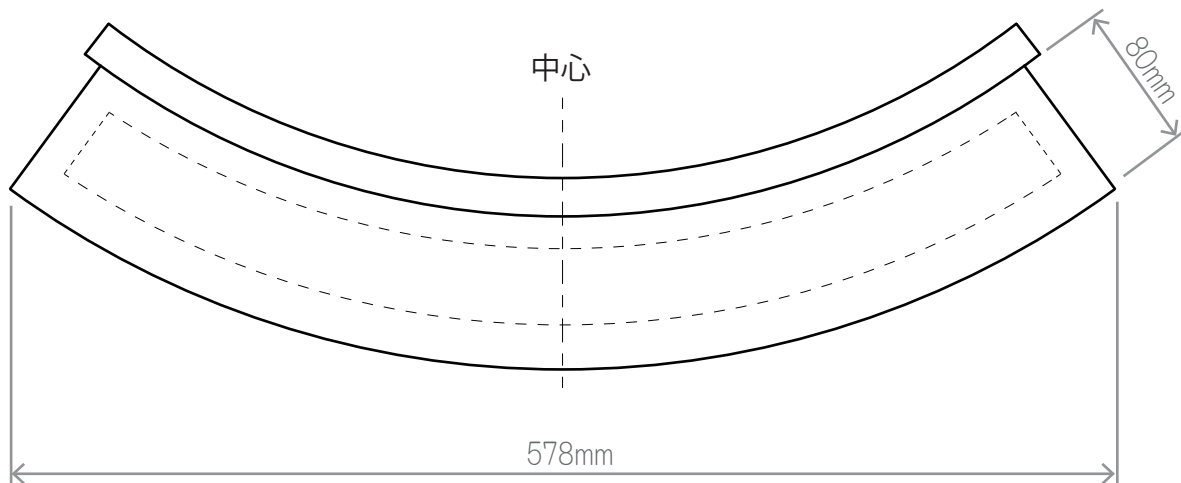

2 個目

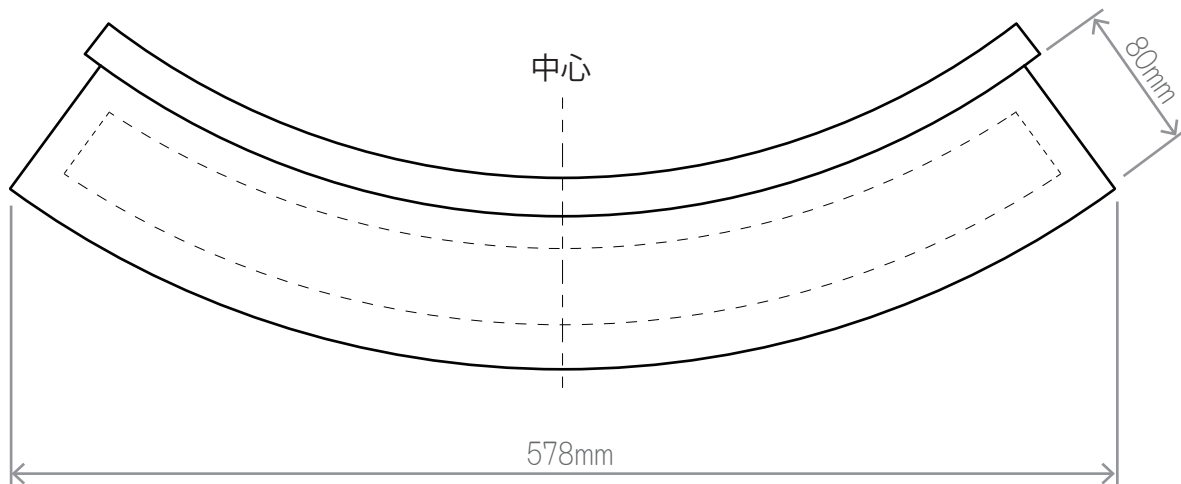

返信先	mail : <a href="mailto:shop@nekoworks.jp">shop@nekoworks.jp</a>	FAX : 052-842-1889	LINE : 
-----	---	--------------------	--

お問い合わせ先



NEKO WORKS 販売元 **株式会社エイトワークス**

〒466-0023 愛知県名古屋市中区石仏町2-2-2

tel:052-842-1888 fax:052-842-1889

e-mail:shop@nekoworks.jp 受付対応時間 9:00 ~ 17:00 (土日祝を除く)