

この度は本商品をお買い上げいただき、誠にありがとうございます。  
 NAMINAMI ステップ ビス穴オーダー記入シートです。注文番号、寸法を購入した波の形の方へご記入の上、ご返信ください。

<b>注文番号 #</b> <input type="text"/> <input type="text"/> <input type="text"/> <input type="text"/> <b>(4ケタ)</b>	<b>記入例</b> 
使用するビスは6個（8個まで対応します）。 右の記入例を参考にしてください。 端から15mm以内は穴あけできませんので、 破線の内側に記入してください。 どのように取り付けるか、ご説明を添えていただくとわかりやすくなるので助かります。 強度的におすすめできない寸法の場合は、ご連絡させていただきます。	木下地の間隔が均等ではないところに取り付けたいです

波の形：左谷右山

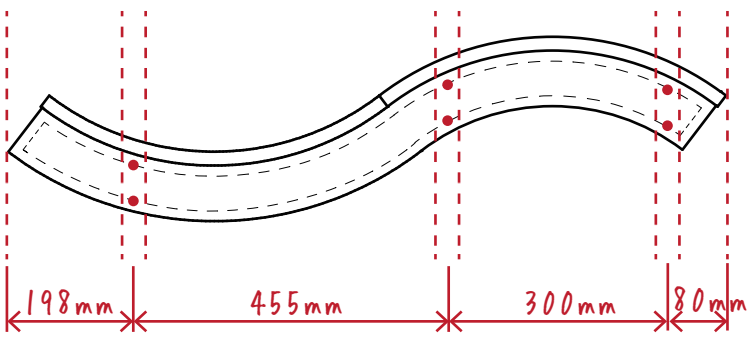
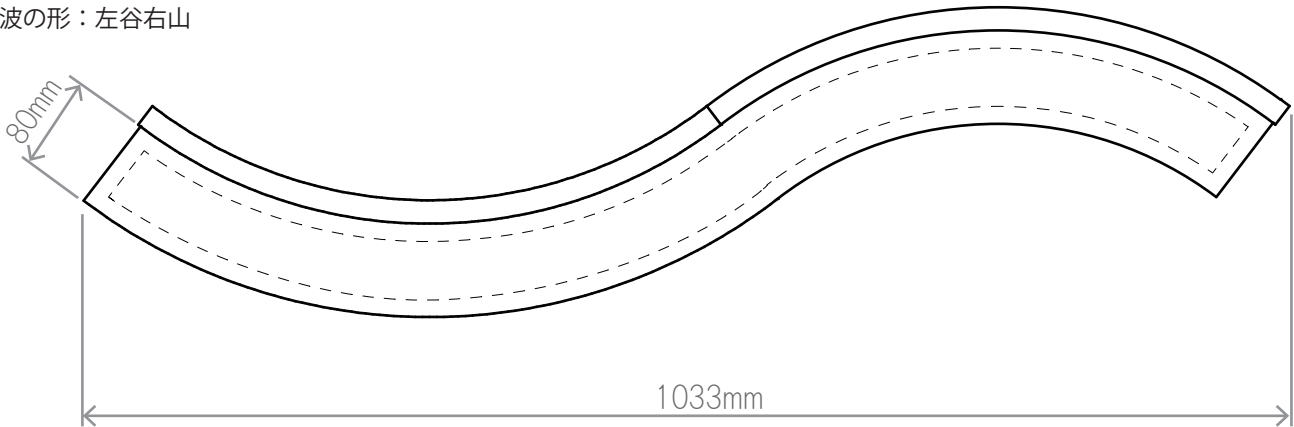

波の形：左山右谷

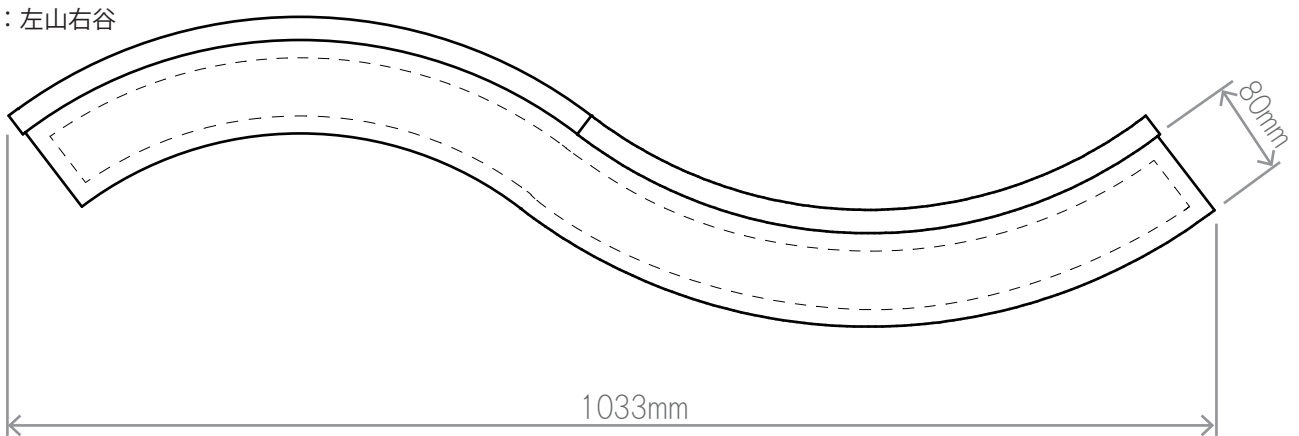

返信先	mail : <a href="mailto:shop@nekoworks.jp">shop@nekoworks.jp</a>	FAX : 052-842-1889	LINE : 
-----	---	--------------------	--

## お問い合わせ先



NEKO WORKS 販売元 **株式会社エイトワークス**

〒466-0023 愛知県名古屋市昭和区石仏町2-2-2

tel:052-842-1888 fax:052-842-1889

e-mail:[shop@nekoworks.jp](mailto:shop@nekoworks.jp) 受付対応時間 9:00～17:00（土日祝を除く）